

TR: Tahliye haznesi kurulum talimatları

Kazı çukuru

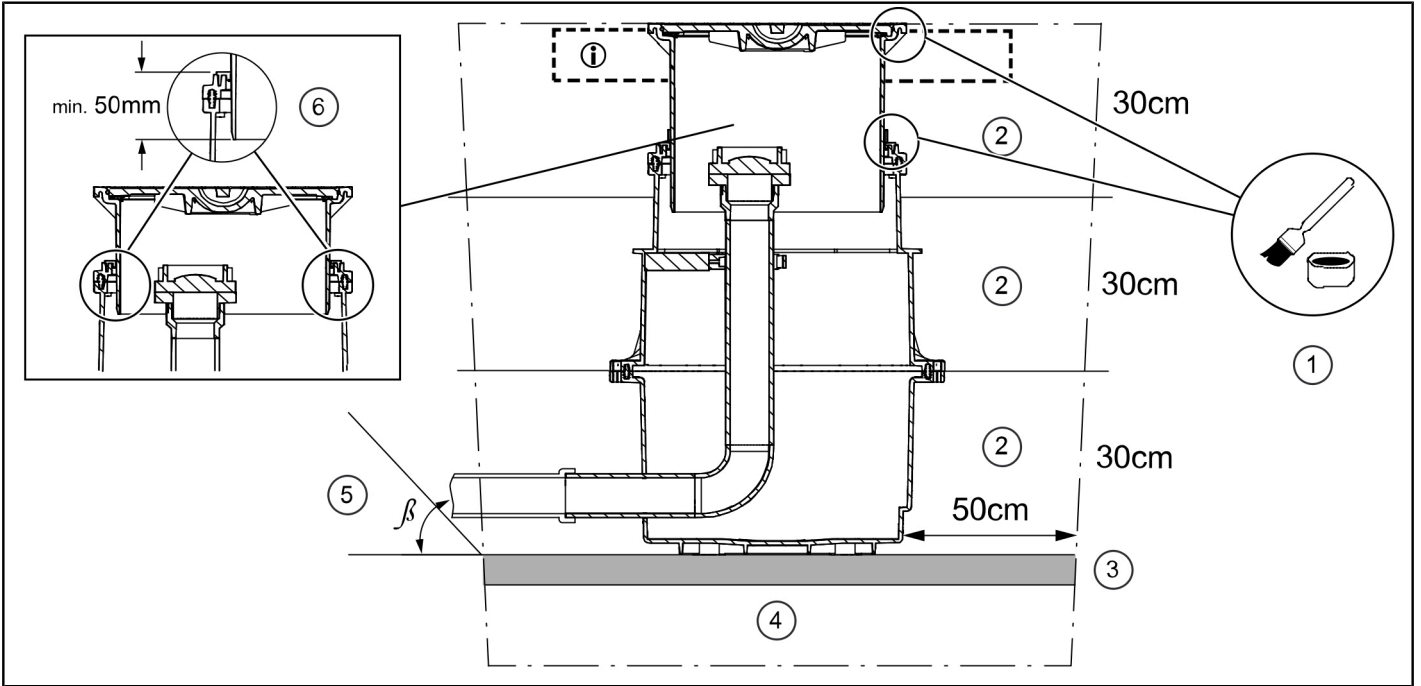

Ürün no.	Kazı detayları
(1)	Conta (yağlamak gerekir)
(2)	30 cm kırık taş (0-16 mm), %97 DPr sıkıştırılmış
(3)	Beton kaide 5-10 cm
(4)	30 cm sıkıştırılmış kırık taş
(5)	Eğim açısı β
(6)	Üst kısmın minimum yerleştirme derinliği
i	Yük dağıtım döşemesi

Teknik veriler	
Tank yüksekliği (üst kısım içeri itilmiş)	630 mm
Yer altı suyu direnci (tank tabanı)	500 mm
Üst kısmın minimum yerleştirme derinliği	50 mm
Bağlantının nominal boyutu (tahliye borusu)	DN 65

Ortam koşulları ve konumlandırma

- Girişi (tahliye borusu) yağ ayırıcı yönünde açılı olarak donmayan bir derinliğe kadar döşeyin.
- Tahliye borusunun uzunluğunu hesaplarken, tahliye aracının emme kapasitesini hesaba katın. Yağ ayırıcı ile bertaraf mili arasında maks. 50 m mesafe.
- Yeterli derinlikte (90-135 cm) ve genişlikte (çalışma alanının her tarafında en az 50 cm) kazın, toprak altını sıkıştırın (30 cm kırık taş) ve bir beton kaide (5-10 cm) döşeyin.
- %97 DPr sıkıştırılmış 30 cm'lik her katmandan sonra yan taraftaki kırık taş dolgusunu (tane aralığı 0-16 mm) sıkıştırın.
- D400 yük sınıfı için bir yük dağıtım döşemesi yapın (talep üzerine güçlendirme planı sunulur).

- Zemine gömme montaj edilen yağ ayırıcıya olan mesafe, yük dağıtım döşemelerinin üst üste gelmesini önlemek için yeterli olmalıdır. Planlanan yük sınıfı için yük dağıtım döşemeleri gerekiyorsa, tüm yük dağıtım döşemeleri, güçlendirme planında gösterildiği gibi ayrı ayrı yapılmalıdır.
- Birbirine temas eden iki yük dağıtım döşemesi arasında daima bir birleşme noktası oluşturulmalıdır.
- Su geçirmez topraklarda sızıntı suyu için yeterli tahliye (drenaj) sağlanması zorunludur.

i Bitişik temellerin etki alanı temellere olan Minimum mesafe ($a = \text{haznenin alt kenarı ile temelin alt kenarı arasındaki mesafe}$ $a = \Delta H \times 1,73$). Buna ek olarak, hazne alanındaki zemin döşemesi binadan büyük yük transferi için kullanılmamalıdır.

Üst kısmın kurulumu

- Contanın yerleştirildiğinden emin olun ve gerekirse contayı yağlayın.
- Üst kısmı gerekli seviyeye getirin ve sabitlemek için sıkıştırma halkası kullanın. Üst kısmın yüksekliği kısaltılabilir. Bununla birlikte, kısaltma yapıldıktan sonra, sızdırmazlık ve eğilebilirlik (5°'ye kadar) özelliklerini korumak için tank hala en az 50 mm içine yerleştirilmelidir. (Bu nedenle, minimum uzatma uzunluğu 5 cm'dir).

Sızdırmazlık kontrolü

- Yağ ayırıcı sızdırmazlık kontrolü sırasında, kazılan yeri doldurmadan önce deneme amaçlı bir tahliye yapın. Tahliye borusunun tahliye haznesine bağlandığı noktada nem sızıntıları olup olmadığını kontrol edin.
- Eğer belirtilmişse, genel muayeneyi yapan kişi tarafından yapılan test/muayene çalışmasına tahliye haznesi de dahil edilir.

EN: Disposal chamber installation instructions

Excavation pit

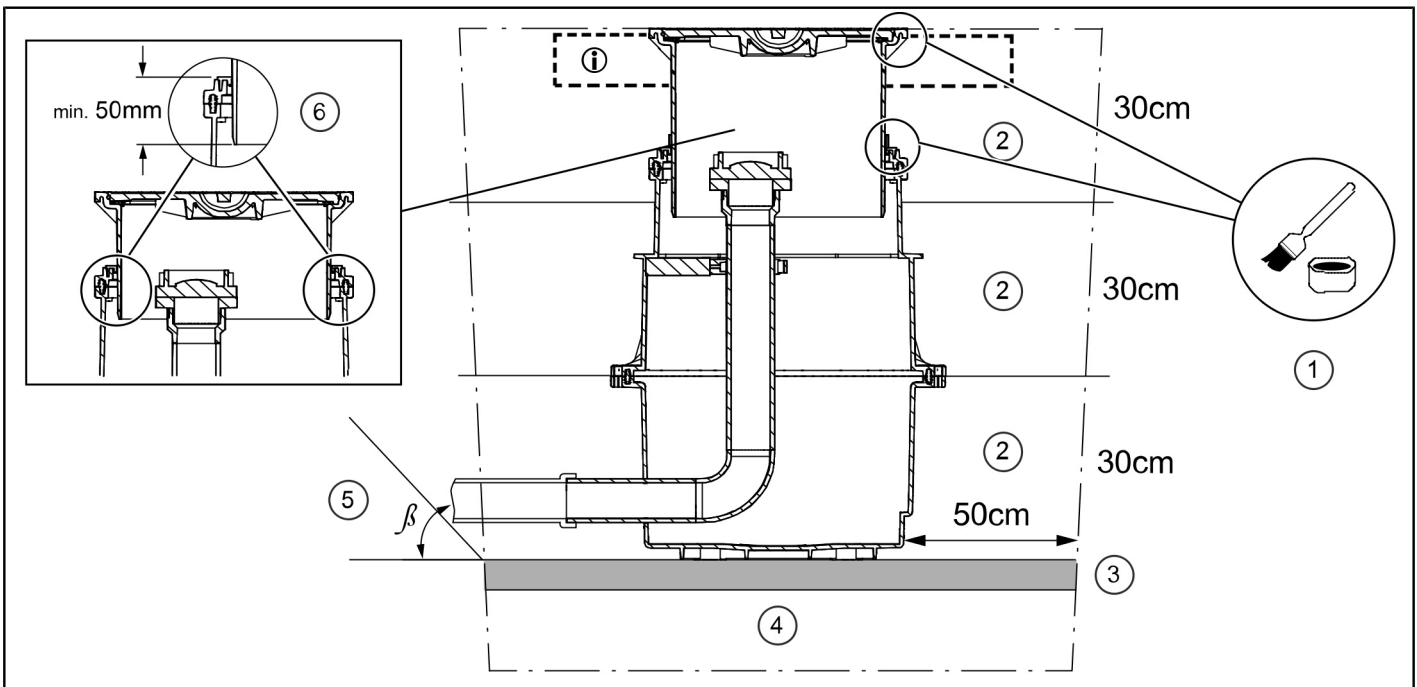

Item no.	Excavations key
(1)	Seal (greasing required)
(2)	30 cm crushed stone (0-16 mm), compacted to 97 % DPr
(3)	Blinding layer 5-10 cm
(4)	30 cm compacted crushed stone
(5)	Slope angle β
(6)	Minimum insertion depth of the upper section
(i)	Load distribution slab

Technical data	
Height of the tank with pushed-in upper section	630 mm
Groundwater resistance (tank bottom)	500 mm
Minimum insertion depth of the upper section	50 mm
Nominal size of the connection (drainage pipe)	DN 65

Ambient conditions and positioning

- Lay the inlet (drainage pipe) with gradient in the direction of the grease separator at frost-free depth.
- When planning the length of the drainage pipe, take into account the suction capacity of the collection vehicle. Max. 50 m distance between the grease separator and disposal chamber.
- Excavate sufficiently deep (90-135 cm) and wide excavations (at least 50 cm all-round working space), compact subsoil (crushed stone 30 cm) and lay a blinding layer (5-10 cm).
- Compact the side backfill of crushed stone (grading range 0-16 mm), after every 30 cm layer to 97 % DPr.
- Install a load distribution slab for load class D400 (reinforcement plan available on request).

- The distance from the grease separator installed in the ground must be sufficient to prevent overlapping of load distribution slabs. If the planned load class requires load distribution slabs, all load distribution slabs must be made individually as shown in the reinforcement plan.
- A joint must always be made between two touching load distribution slabs.
- Adequate discharge (drainage) of seepage water is mandatory for soils impermeable to water.
- (i) Zone of influence of adjacent foundations Minimum distance from foundations (a = distance between bottom edge of chamber and bottom edge of foundation $a = \Delta H \times 1.73$). In addition, the floor slab in the area of the chamber must not be used for extensive load transfer from the building.

Installing the upper section

- ▶ Ensure that the seal is inserted and grease the seal if necessary.
- ▶ Position upper section at required level and use clamping ring to fix. The upper section can be shortened by max. 5 cm. After shortening it must still be inserted 50 mm deep into the tank to assure tightness and tiltability (up to 5°).

Leak test

- During the grease separator leak test, perform trial disposal before the excavations are backfilled. Check whether moisture leaks at the connection of the drainage pipe to the disposal chamber.
- The disposal chamber also falls under the testing/inspection by the general inspector (if specified).